

Sinema ve konferans salonu koltukları özel olarak tasarlanan ürünlerdir. Onlarca farklı renk ve modelde konferans koltuk modeli tasarlıyoruz. Tüm ekibimiz özel taleplerinizi karşılayan ve konforu ön plana çıkaran koltuk modellerini sizlere sunuyor.

Konferans salonlarınızı oluştururken koltuk seçiminde ergonomiklik, görsellik, estetik ve doğru yerleşimi bir arada sunan modeller üretiyoruz. Sinema ve konferans salonlarında herkesin rahatça görebileceği ve akustik unsurları da dikkate alan koltuk seçimi ve yerleşimi gerçekleştiriyoruz.

Konferans salonları ve sinema salonlarında maksimum konfor ve yüksek verim sağlayacak bir ortam yaratmak adına ihtiyaçlarınıza ve taleplerinize uygun koltuk üretimi yapıyoruz. Eğitim kurumlarından kültür merkezlerine, sinemalardan tiyatro salonlarına kadar birçok mekana özel koltuk modeli tasarlıyoruz.

## ROM KAPALI KOL KONFERANS KOLTUĞU

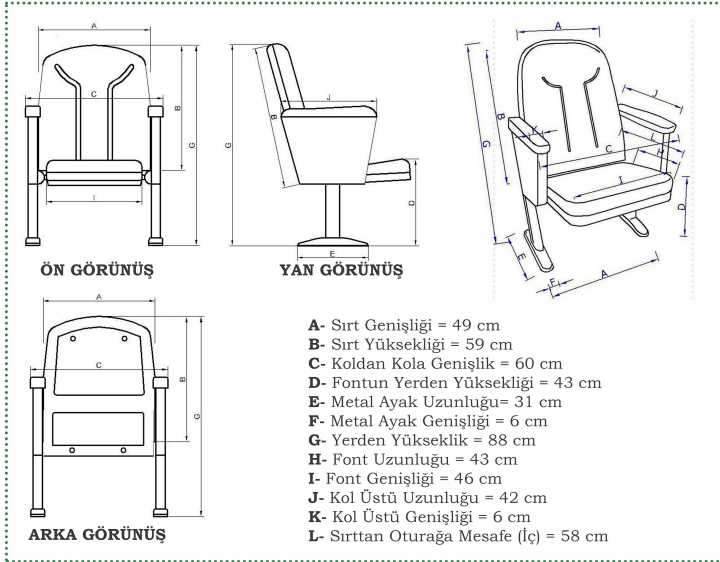

### Koltuğun;

-Oturak aksamlarının iskelet yapısı modele özgün 19 x 1,20 profil boru ve 2,5(+ - %10) mm dkp sac kullanılarak CNC makinelerle özel kalıplarda milimetrik şekillendirilip metal konstrüksiyon sağlanmıştır.

-Sırt bölümü 19x1,20 profil borudan CNC makinelerde özel kalıplarda milimetrik şekillendirilip orta kısımlarına 2,00(+ - %10) mm sac ile takviye edilerek gaz altı kaynağı ile kaynatılmıştır.

-Sırt ve oturak bölgesi minimum 50 dns poliüretan ±%10 dökme kauçuk kaplanarak döşeme yapısı oluşturulmuştur.

-Oturağına ait metal konstrüksiyon yan taşıyıcı ile irtibatını sağlayan miller ileride oluşabilecek yatak aşınmasının engellenmesi amacı ile pp kopolimer plastik malzeme ile yataklandırılmıştır.

-Ayak taşıyıcıları 40x60x1,5 mm profil borudan kesildikten sonra eksantrik preslerde işlem görüp gaz altı kaynağı ile kaynatılmıştır.

-Ayak pabuçları 2,20(+ - %10) mm sac kalınlığında hidrolik preslerde sıvanarak ve eksantrik preslerde delikler açılarak kaynak yapılmıştır.

-Koltuktaki tüm metal aksamlar **korozyona ve paslanmaya karşı elektostatik toz boya** ile boyanmıştır.



### ÖLÇÜLER

| Genişliği | Yerden Yüksekliği | Sırt Yüksekliği |
|-----------|-------------------|-----------------|
| 600 mm    | 880 mm            | 590 mm          |

### Koltuk Arkalığı

-Kullanıcı ayak darbeleri ve kirlenmelerden asgari düzeyde etkilenip kolay temizlik sağlanması amacıyla, özel kalıpta desen ve geometrisi verilerek enjeksiyon baskı sistemi kullanılarak pp kopolimer plastik malzemeden imal edilmiştir.

-Oturak plastiği akustik özelliğe sahiptir. Ayrıca oturak kapağı hava sirkülasyonu ve absorbe sağlaması için **DELİKLİ** olacaktır.

### Koltuk Kolu

-Koltukta yan kolçaklar Yonga levha, Sunta, Suntalam ve Kontraplak malzemenin koltuk standartlarına uygun yapıda işlenmiştir.

-Her iki kolçağın kol dayama kısımları pp kopolimer plastik kullanılarak imal edilmiştir.

### Koltuk Sırt ve Oturak Kısımında Kullanılan Sünger

-ELASTOFLEX W 301-10 sisteminin özelliklerindedir.

-**Sünger Serbest Yoğunluğu** : 41-47 kg/m<sup>3</sup>

-**Sünger Kalıplaşmış Yoğunluğu** : 50-55 kg/m<sup>3</sup>

-**Yanmazlık Normu** : MVSS-32/B Sınıfı

-**Poliüretan Süngerin Çekme Mukavemeti** : İSO 1798'e göre 140 ± 5 kpa olarak saptanmıştır.

-**Poliüretan Süngerin Kopma Uzaması** : İSO 1798'e göre 145 ± kpa olarak saptanmıştır.

-**Poliüretan Süngerin Yırtılma Mukavemeti** : ASTM.D 3574'e göre 2,5 ± 0,2 N/cm<sup>2</sup> olarak saptanmıştır.

-**Poliüretan Süngerin Yanma Hızı** : NVSS 302 uluslararası standartlara uygun(SE) "0" dir.

-**Poliüretan Süngerin Kalıcı Deformasyonu** : İSO 1856' ya göre % 50 basınç altında, 22 saat 70 C° de %8 ± 2 olarak saptanmıştır.

### Döşeme Kumaşının Teknik Özellikleri

-%100 polyester

-**Ağırlık** : +165 gr/m<sup>2</sup>

-**Genişlik** : 140 cm

### Temizlik ve Bakım

-Nemli bir bez ile silinebilir.

### Koltuk Oturma ve Sırt Kısım Sertlik Değeri

-İSO 2439 İLD % 40'a göre 260 ± % 10 Newton olarak saptanmıştır.

### Koltuk Rengi

-Koltuğun yan taşıyıcıları, oturak ve sırt kısmı kumaş ile kaplaması yapılır.

-Döşeme işleminde kullanılacak olan kumaş istenilen renkte tercih edilebilir.